

2023 もてぎカートレース第4戦
2023 MOTEGI KART RACE Round4

ピット・パドック割 8.21

8月25日(金)からこのピット・パドック割に従って利用してください。
割り当ては予告なく変更される場合がございますので、
大会当日の確定版を必ずご確認ください。

- 【屋根付ピット 1~16番】 5m×5m
1ピットあたり4台の割り当てです。
- 【テントエリア 17~23番】 3m×3m
17~23番は1ピットあたり1台の割り当てです。
- 【テントエリア 24~90番】 3m×6m
24番以降は1ピットあたり2台の割り当てです。
※台数は、同一・関連エントラントの場合で計算

- ・区画は割り当てどおりに使用してください。
はみ出しや不正な場所取りなどに起因するエントラント同士の
トラブルには関与しませんので、ご了承ください。
- ・テント設置の際は必ず重りなどで固定してください。
また側幕は最大3面をお願いいたします。
- ・チーム間で割り当てを交換した場合は、
必ず事務局に届け出てください。
- ・荷降ろし完了次第、車両は速やかに移動してください。
- ・ピット、パドック内は火気厳禁です。

【ご注意】
駐車場の場所取り行為(荷物等を置いてスペースを確保する
など)はご遠慮いただいております。
場所取り行為が見受けられた場合、荷物等を撤去させて
いただく場合がございます。
撤去した荷物に対する責任は一切負いかねますので、
あらかじめご承知おきください。

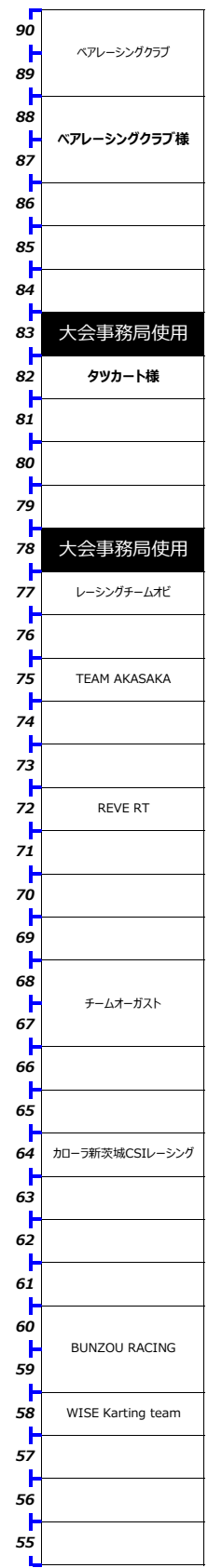
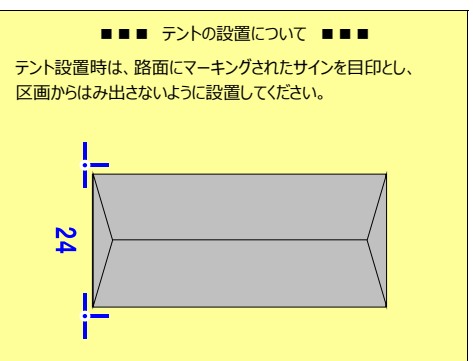

トイレ

コントロールタワー

Triple-K
EIKO様

ドリム工房

