

**Vivo**  
Kart Factory



**AMIIGNO**  
*The first friend of a champion*

**(KID1) NO. KID-0001 ~**

# PARTS CATALOGUE

2008. 7. 1 ~ 改訂版

## 目 次

AMIGAO 販売価格 .....	P.1
Fig.1 クランクケース・シリンダ .....	P.2
Fig.2 クランクシャフト・ピストン .....	P.3
Fig.3 マフラー・エアクリーナ .....	P.4
Fig.4 リコイルスタータ .....	P.5
Fig.5 フュエルタンク・キャブレタ .....	P.6
Fig.6 マグネット .....	P.8
Fig.7 クラッチ・ストップスイッチ .....	P.9
Fig.8 シート・フレーム・E/G ブラケット .....	P.10
Fig.9 ステアリング .....	P.11
Fig.10 リヤアクスル .....	P.12
Fig.11 ブレーキ・ペダル .....	P.13
Fig.12 ホイール .....	P.15
Fig.13 チェンガード .....	P.16
Fig.14 フロントカウル・サイドボックス .....	P.17
Fig.15 リヤバンパ .....	P.18
Fig.16 オプションパーツ .....	P.19

## AMIGAO 販売価格

AMIGAO コンプリート	¥258,000 (本体 ¥245,715 消費税 ¥12,285)
AMIGAO リプレイスフレーム	¥198,000 (本体 ¥188,572 消費税 ¥9,428)
ロビン EC04 エンジン	¥57,750 (本体 ¥55,000 消費税 ¥2,750)
BS JKKA フロントタイヤ 1本	¥5,775 (本体 ¥5,500 消費税 ¥225)
BS JKKA リヤタイヤ 1本	¥7,350 (本体 ¥7,000 消費税 ¥350)
BS JKKA タイヤ 1set	¥26,250 (本体 ¥25,000 消費税 ¥1,250)

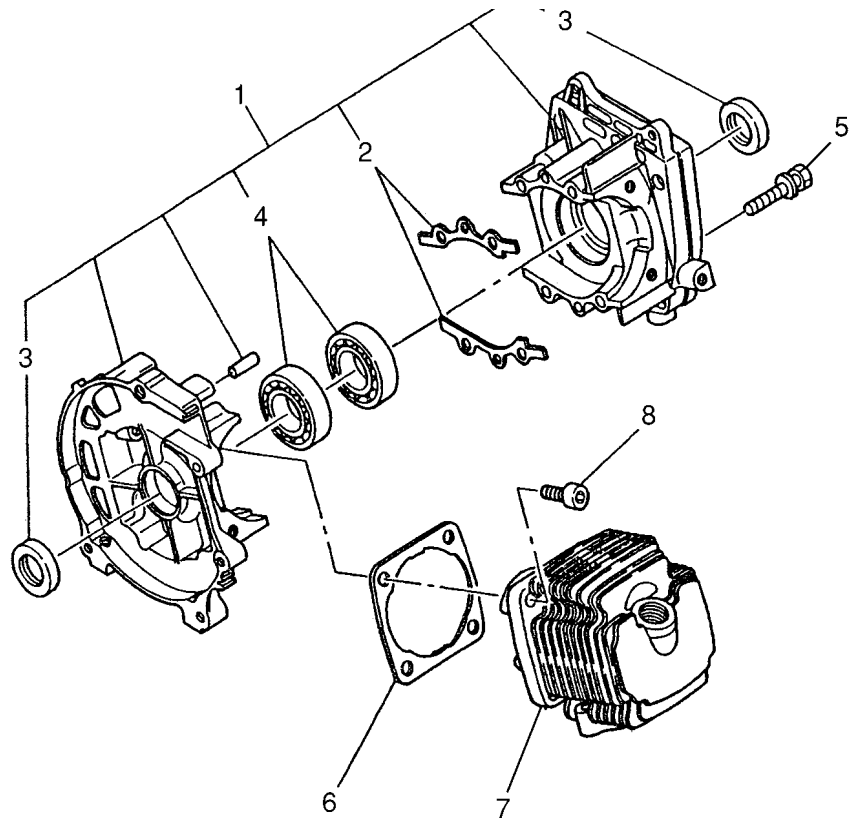

Fig.1 クランクケース・シリンダ

見出 番号	部品番号	部 品 名	個数	参考価格 (税込価格)	摘要
1	541-10050-00	クランクケース	1	14,880	見出し番号2～4を含む
2	541-15012-00	・ガスケット、クランクケース	1	120	
3	044-01599-50	・オイルシール	2	630	
4	060-01598-80	・ボールベアリング	2	840	BB6202C3
5	011-90599-40	ソケットヘッドボルト	4	60	
6	541-15005-01	シリンダパッキン	1	230	
7	541-15003-00	シリンダ	1	12,600	
8	011-90699-90	ソケットヘッドボルト	4	50	

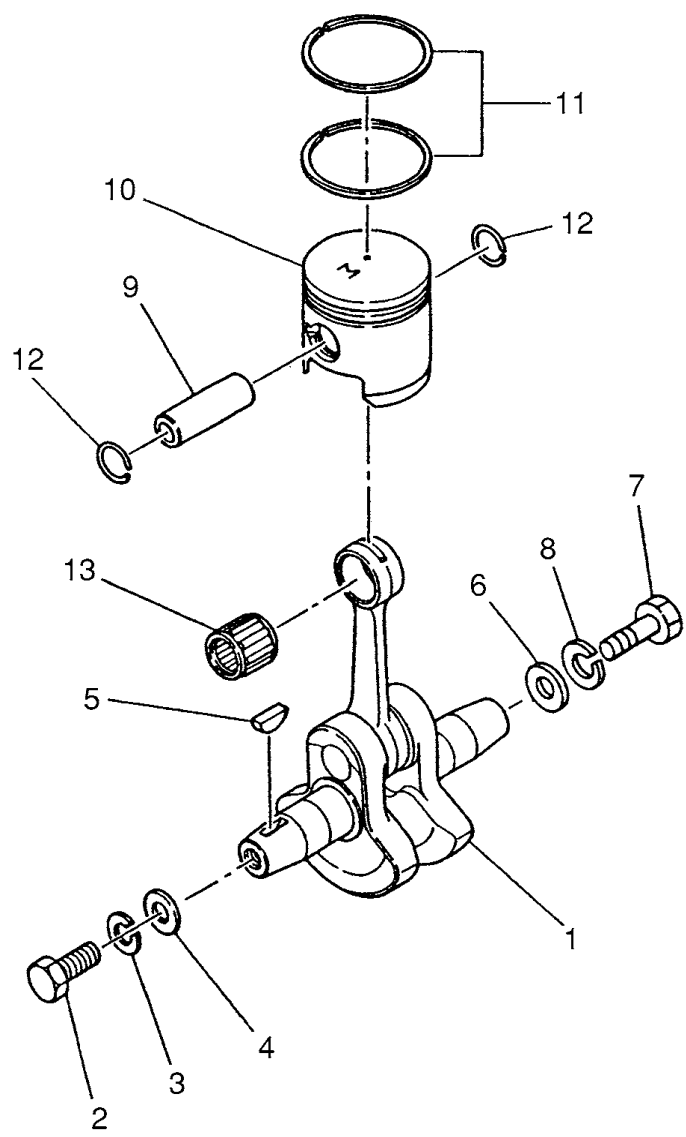

Fig. 2 クランクシャフト・ピストン

見出 番号	部品番号	部 品 名	個数	参考価格 (税込価格)	摘要
1	541-20010-00	クランクシャフト	1	13,440	
2	001-67061-60	ボルト	1	75	
3	003-20060-00	スプリングワッシャ	1	24	
4	020-00699-20	ワッシャ	1	96	
5	032-30399-90	ウッドラフキー	1	96	
6	620-25006-00	ワッシャ	1	42	
7	620-25004-00	ボルト	1	360	
8	003-20060-00	スプリングワッシャ	1	24	
9	541-25052-00	ピストンピン	1	380	
10	541-25053-K1	ピストン	1	2,580	
11	540-25006-00	ピストンリング	2	410	
12	056-50999-90	クリップ	2	70	
13	541-25013-00	ニードルベアリング	1	620	

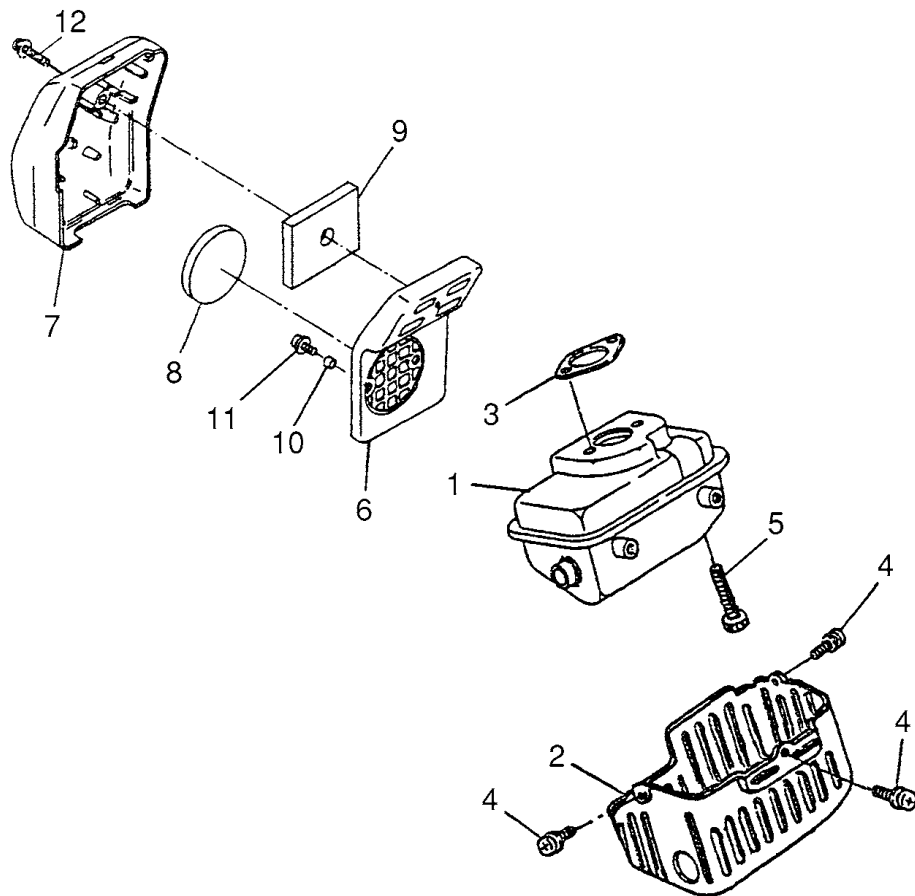
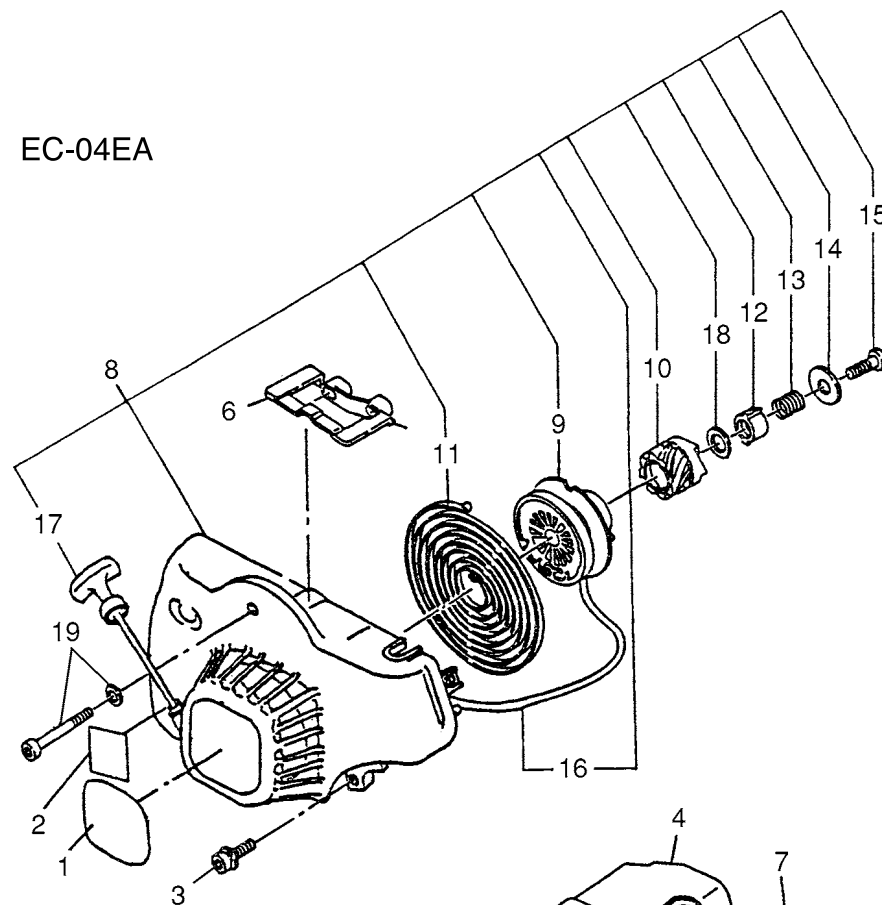

Fig. 3 マフラー・エアクリーナ

見出 番号	部品番号	部 品 名	個数	参考価格 (税込価格)	摘要
1	532-30080-00	マフラー	1	3,270	
2	541-35075-00	マフラーカバー	1	1,200	
3	532-35002-00	ガスケット、マフラー	1	230	
4	014-00594-80	スクリュ	3	36	
5	011-90697-80	ソケットヘッドボルト	2	270	
6	541-35092-00	クリーナボデー	1	400	
7	541-35089-00	クリーナカバー	1	400	
8	541-35006-00	エレメント	1	100	
9	541-35077-00	エレメント	1	210	
10	023-00599-90	スペーサ	2	35	
11	014-00596-30	スクリュ&ワッシャ	2	38	
12	004-36052-00	スクリュ	1	35	

EC-04EA



EC-04EA-2

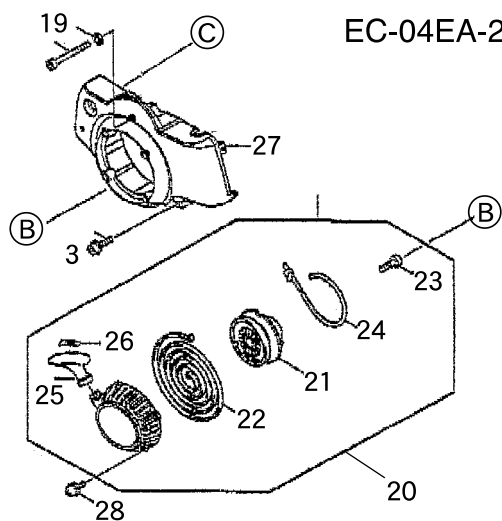

Fig.4 リコイルスタータ

見出番号	部品番号	部品名	個数	参考価格 (税込価格)	摘要
1	541-95022-00	ラベル	1	500	
2	073-63899-50	ラベル、オペレーション	1	250	
3	011-90597-90	ソケットヘッドボルト	2	70	
4	541-55074-00	シリンダーカバー	1	2,330	
5	014-00594-80	スクリュ	1	50	
6	541-65019-00	ラバークッションA	1	450	
7	014-00595-60	スクリュ	1	55	
8	541-50430-00	リコイルスタータ	1	7,200	見出し番号9~18を含む
9	541-50010-10	・リール	1	580	
10	541-50010-20	・ラチェット	1	315	
11	541-50010-30	・スパイラルスプリング	1	790	
12	541-50010-40	・ラチェットガイド	1	120	
13	541-50010-50	・フリクションスプリング	1	45	
14	541-50010-60	・ワッシャ	1	45	
15	524-50010-10	・バインドスクリュ	1	90	
16	541-50011-40	・スターターロープ	1	420	
17	530-50021-10	・スターターノブ	1	600	
18	541-50012-20	・スラストワッシャ	1	90	
19	011-90596-60	ソケットヘッドボルト	1	85	
*20	541-50600-00	スタータ、リワインド	1	3,822	21~26を含む
21	541-50600-20	リール	1	728	
22	525-50400-30	スパイラルスプリング	1	1,260	
23	541-50600-40	セットスクリュ	1	266	
24	530-50020-60	スターターロープ	1	550	
25	531-50010-20	スターターノブコンプリート	1	600	
26	531-50010-30	ロープストッパ	1	250	
27	541-55071-00	ハウジング、プロワ	1	2,604	赤
28	014-00594-80	スクリュアッセンブリ	5	36	M5X14 W, S W

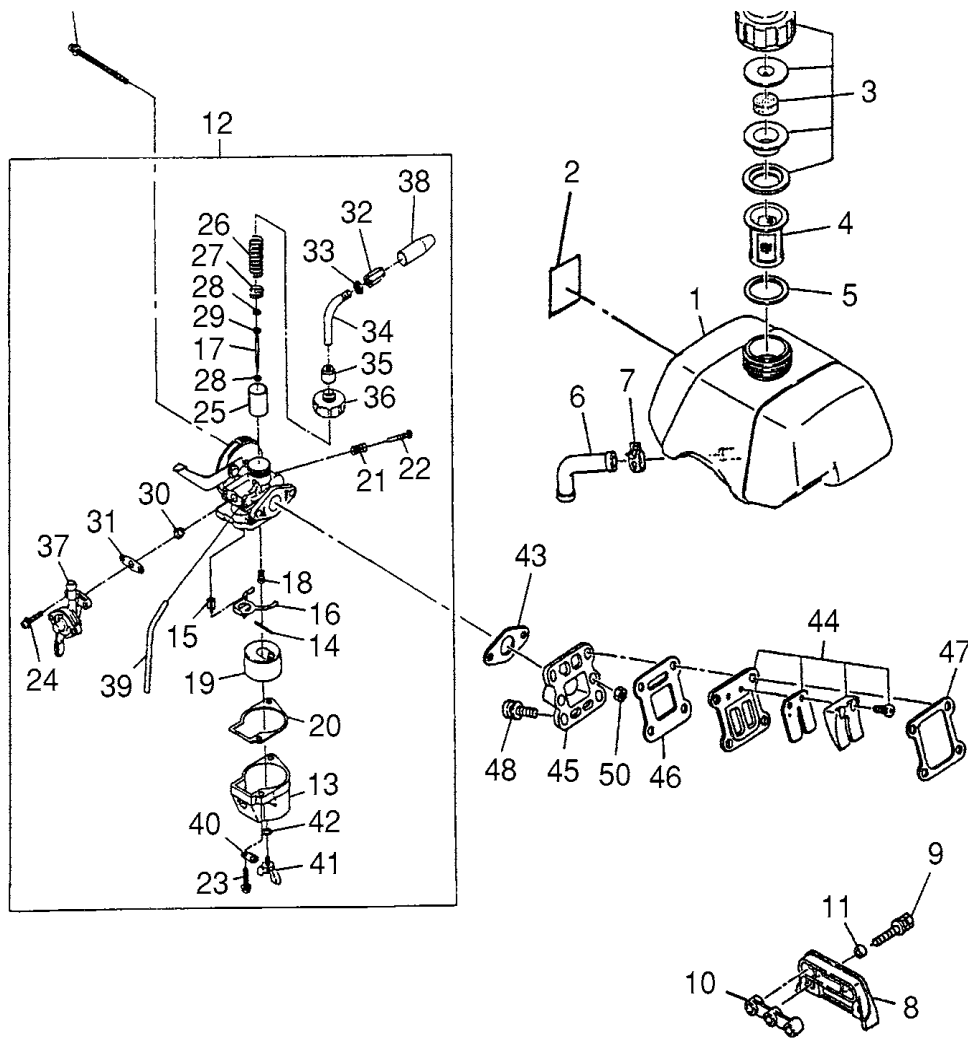

Fig. 5 フュエルタンク・キャブレタ

見出番号	部品番号	部品名	個数	参考価格 (税込価格)	摘要
1	541-65044-01	フューエルタンク	1	2,340	
2	073-63899-61	ラベル、コーション	1	130	
3	510-60130-01	フューエルタンクキャップ	1	450	
4	064-12799-90	フィルター	1	260	
5	551-65005-01	パッキン	1	90	
6	541-65002-00	フューエルホース	1	290	
7	056-11399-82	ホースクランプ	1	60	
8	541-65003-00	タンクブラケット	1	340	
9	001-17051-40	ボルト	2	60	
10	541-65011-00	ラバークッションB	1	240	
11	023-00599-90	スペーサ	2	40	
12	541-60190-01	キャブレタ	1	8,400	見出し番号13～42を含む
13	530-60080-10	・フロートボデー	1	2,100	
14	530-60091-60	・ストレートピン	1	140	
15	530-60091-50	・ニードル	1	2,160	
16	530-60092-30	・フロートアーム	1	1,200	
17	541-60190-10	・ジェットニードル	1	1,050	
18	580-60832-20	・メインジェット (62.5)	1	1,100	
	129-62402-08	・メインジェット (65.0)	1	1,100	
	530-60130-20	・メインジェット (67.5)	1	1,100	
	128-62400-08	・メインジェット (70.0)	1	1,100	
	129-62400-08	・メインジェット (75.0)	1	1,100	
	540-60490-20	・メインジェット (80.0)	1	1,100	
19	530-60090-20	・フロート	1	1,440	
20	530-60092-20	・ガスケット	1	240	
21	541-60011-10	・スプリング	1	280	
22	541-60010-60	・アジャストスクリュ	1	240	
23	530-60095-10	・スクリュ	2	90	
24	804-60015-30	・スクリュ	2	90	

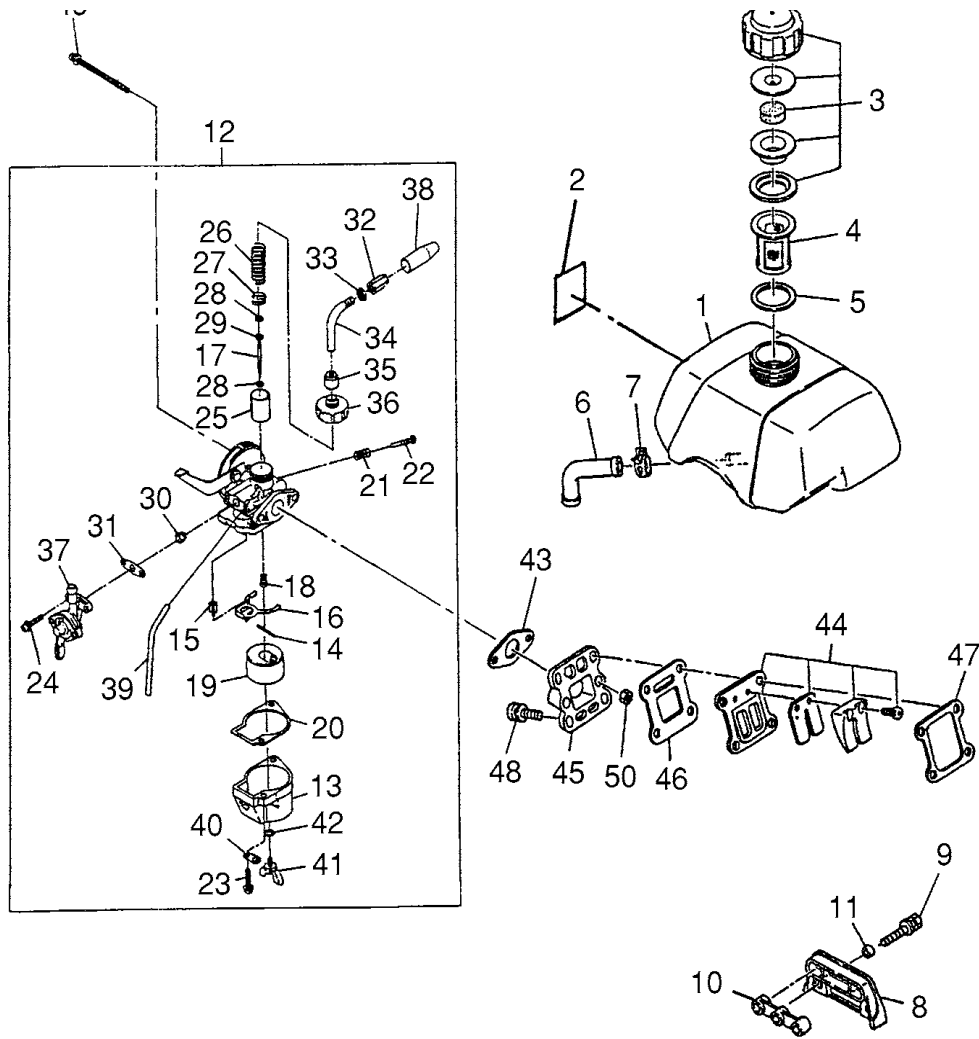
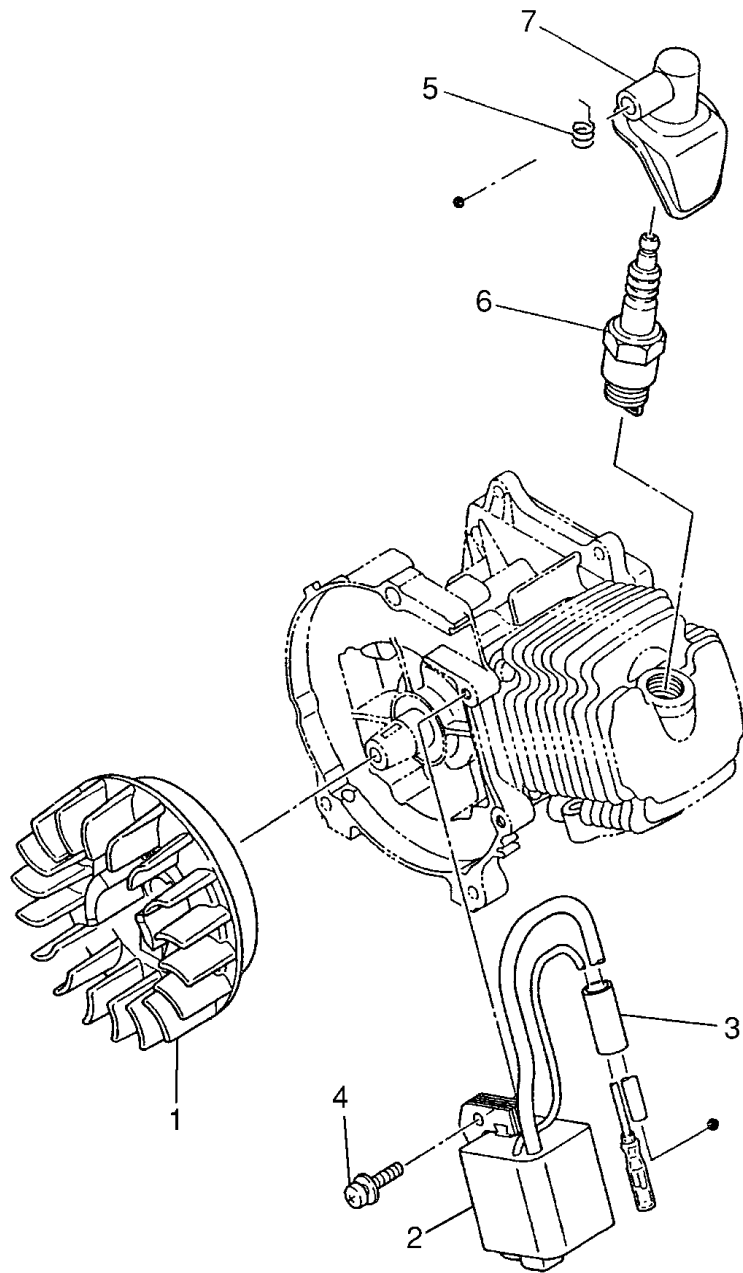

Fig. 5 フュエルタンク・キャブレタ

見出番号	部品番号	部品名	個数	参考価格 (税込価格)	摘要
25	541-60080-21	・ピストンバルブ	1	4,380	
26	530-60092-40	・スプリング	1	540	
27	530-60091-20	・スプリングプレート	1	350	
28	541-60010-40	・パッキン	2	200	
29	530-60094-50	・E リング	1	100	
30	541-60011-30	・フィルター	1	630	
31	530-60092-10	・ガスケット	1	300	
32	530-60093-10	・ケーブルアジャスター	1	315	
33	530-60094-60	・ナット	1	105	
34	541-60010-30	・ケーブルガイド	1	1,120	
35	530-60092-50	・キャップ	1	450	
36	530-60092-60	・ミキシングキャップ	1	1,440	
37	541-60010-20	・コックボデー	1	2,580	
38	541-60010-10	・キャップ	1	240	
39	541-60160-40	・チューブ	1	205	
40	541-60160-30	・プレート	1	280	
41	530-60022-40	・スクリュー	1	480	
42	530-60024-10	・O リング	1	145	
43	541-65013-00	ガスケット、キャブレタ	1	50	
44	541-30070-00	リード	1	3,000	
45	541-35011-00	インシュレータ	1	470	
46	541-35012-00	パッキン	1	90	
47	541-35028-00	パッキン	1	90	
48	011-90596-30	ソケットヘッドボルト	4	100	
49	004-36055-80	スクリュー	2	60	
50	002-17050-00	ナット	2	30	

Fig.6 マグネット



見出番号	部品番号	部品名	個数	参考価格 (税込価格)	摘要
1	541-70230-10	フライホイール (EC-04EA用)	1	10,560	
1-A	541-70410-10	フライホイールアッセンブリ(EC-04EA2用)	1	12,320	
2	KIDE-1	イグニッションコイル	1	12,000	
3	541-75003-00	チューブ	1	115	
4	011-90597-90	ソケットヘッドボルト	2	80	
5	065-40099-31	スプリング、プラグキャップ	1	100	
6	065-01497-10	スパークプラグ	1	550	NGK BPM7A
7	541-75000-00	スパークプラグキャップ	1	650	

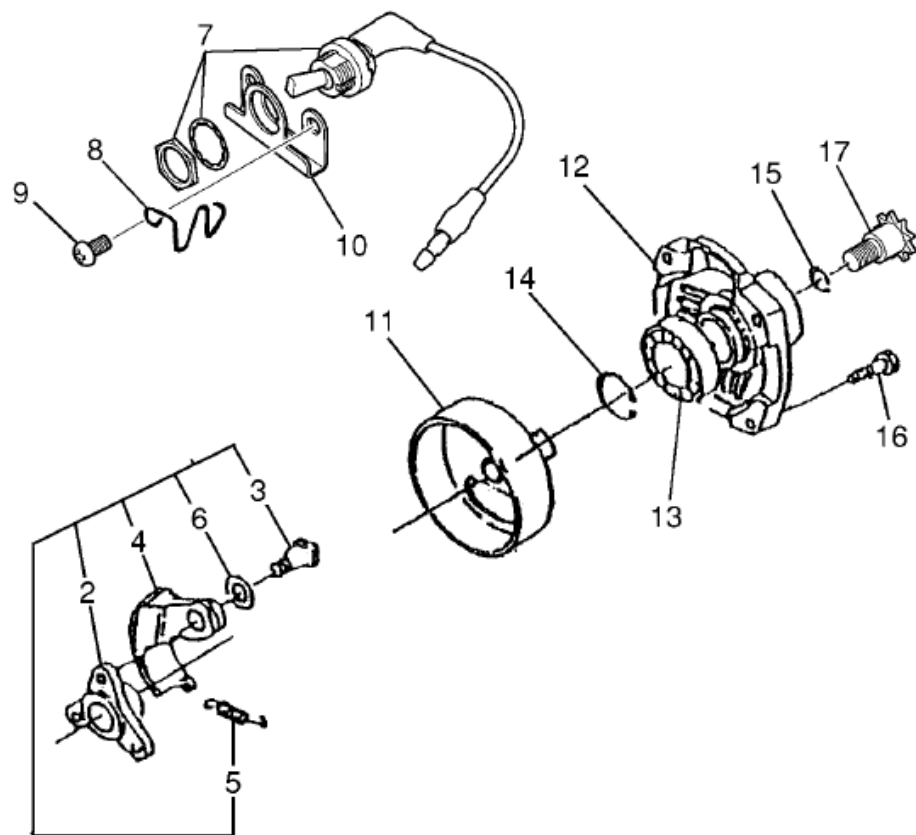

Fig.7 クラッチ・ストップスイッチ

見出 番号	部品番号	部 品 名	個数	参考価格 (税込価格)	摘要
	2 641-25000-00	・クラッチプレートホルダ	1	1,450	
	3 640-25002-00	・クラッチボルト	3	470	
	4 640-25001-01	・クラッチシュー	3	1,560	
	5 611-25000-00	・スプリング	3	220	
	6 020-00899-11	・ウエーブワッシャ	3	30	
	7 066-290097-20	ストップスイッチ	1	900	
	8 541-75001-00	アーススプリング	1	180	
	9 015-00499-80	タッピングスクリュ	2	40	M4 × 8
	10 541-75006-00	プレートスイッチ	1	420	
	11 530-80030-00	ドラムクラッチ	1	5,220	
	12 541-85002-00	ケースクラッチ	1	9,480	
	13 060-01798-50	ボールベアリング	1	1,470	
	14 003-14350-00	スナップリングインナー	1	220	
	15 003-15170-00	スナップリングアウター	1	80	
	16 011-90699-10	ソケットヘッドボルト	4	90	ケースクラッチ M6-18
	17 KIDE-0009	ドリブンスプロケット	1	2,625	9丁

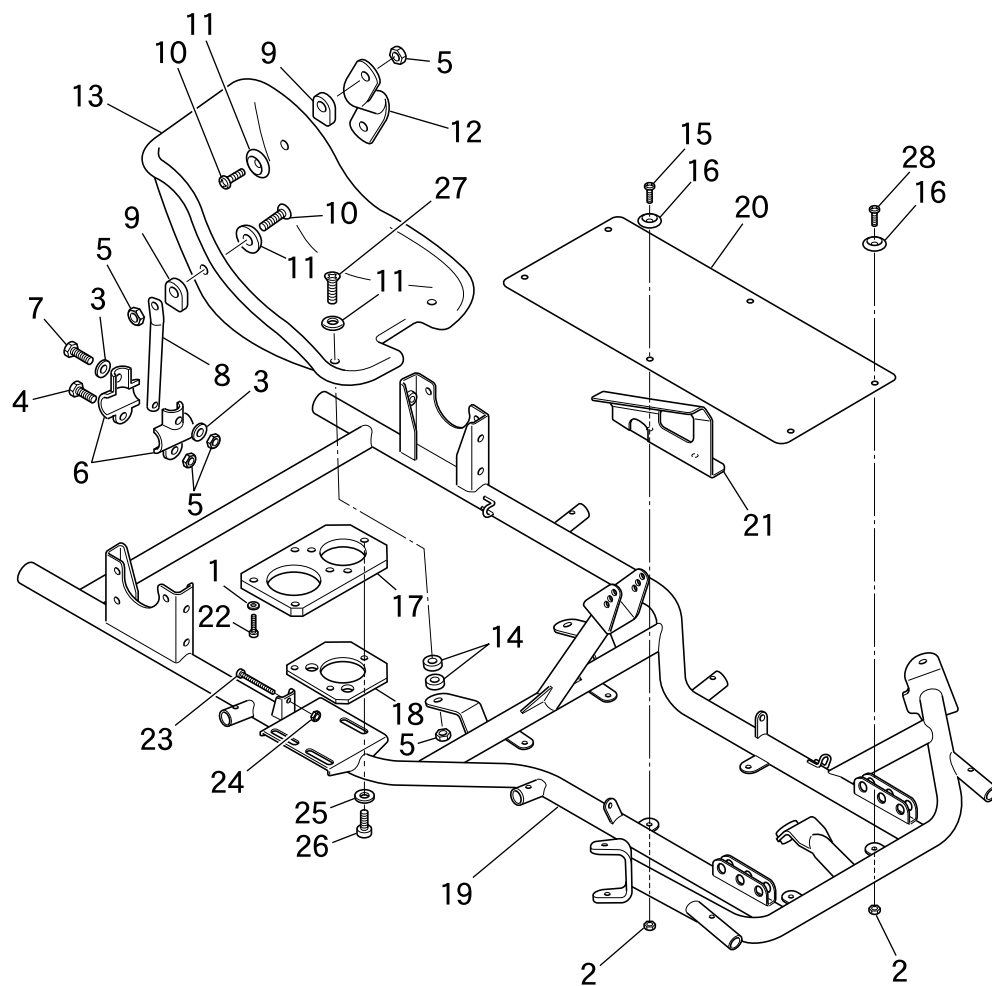

Fig.8 シート・フレーム・E/Gブラケット

見出番号	部品番号	部品名	個数	参考価格 (税込価格)	摘要
1	KIDA-004	ワッシャ、プレーン	4	58	φ 6
2	KIDA-005	ナット、ロック	7	63	M6
3	KIDA-007	ワッシャ、プレーン	2	58	φ 8
4	KIDA-011	ボルト、ヘキサゴンソケットヘッド	1	58	M8 × 20
5	KIDA-012	ナット、ロック	6	63	M8
6	KIDA-013	ブラケット	2	420	
7	KIDA-014	ボルト、ヘキサゴンソケットヘッド	1	116	M8 × 35
8	KIDA-015	シートステー、リア	1	1,260	
9	KIDA-016	シートダンパA	2	210	
10	KIDA-017	ボルト、カウンターサンク	2	116	M8 × 35
11	KIDA-018	ワッシャ、カウンターサンク	4	315	φ 8
12	KIDA-019	シートステー、レフト	1	1,575	
13	KIDA-020	シート	1	14,700	
14	KIDA-021	シートダンパB	4	210	
15	KIDA-030	ボルト、カウンターサンク	1	63	M6 × 20
16	KIDA-031	ワッシャ、カウンターサンク	7	30	φ 6
17	KIDA-032	ブラケット、エンジン	1	4,725	
18	KIDA-033	スペーサ	1	2,835	
19	KIDA-038	フレーム	1	52,500	
20	KIDA-042	パネル、フレーム	1	6,300	
21	KIDA-043	パネル1	1	2,310	
22	KIDA-044	ボルト、ヘキサゴンソケットヘッド	4	58	M6 × 16
23	KIDA-046	ボルト、ヘキサゴン	1	126	M6 × 50
24	KIDA-047	ナット、ヘキサゴン	1	58	M6
25	KIDA-048	ワッシャ、ラージ	3	58	φ 8
26	KIDA-049	ボルト、ヘキサゴンソケットヘッド	3	58	M8 × 25
27	KIDA-050	ボルト、カウンターサンク	2	105	M8 × 55
28	KIDA-052	ボルト、カウンターサンク	6	63	M6 × 16

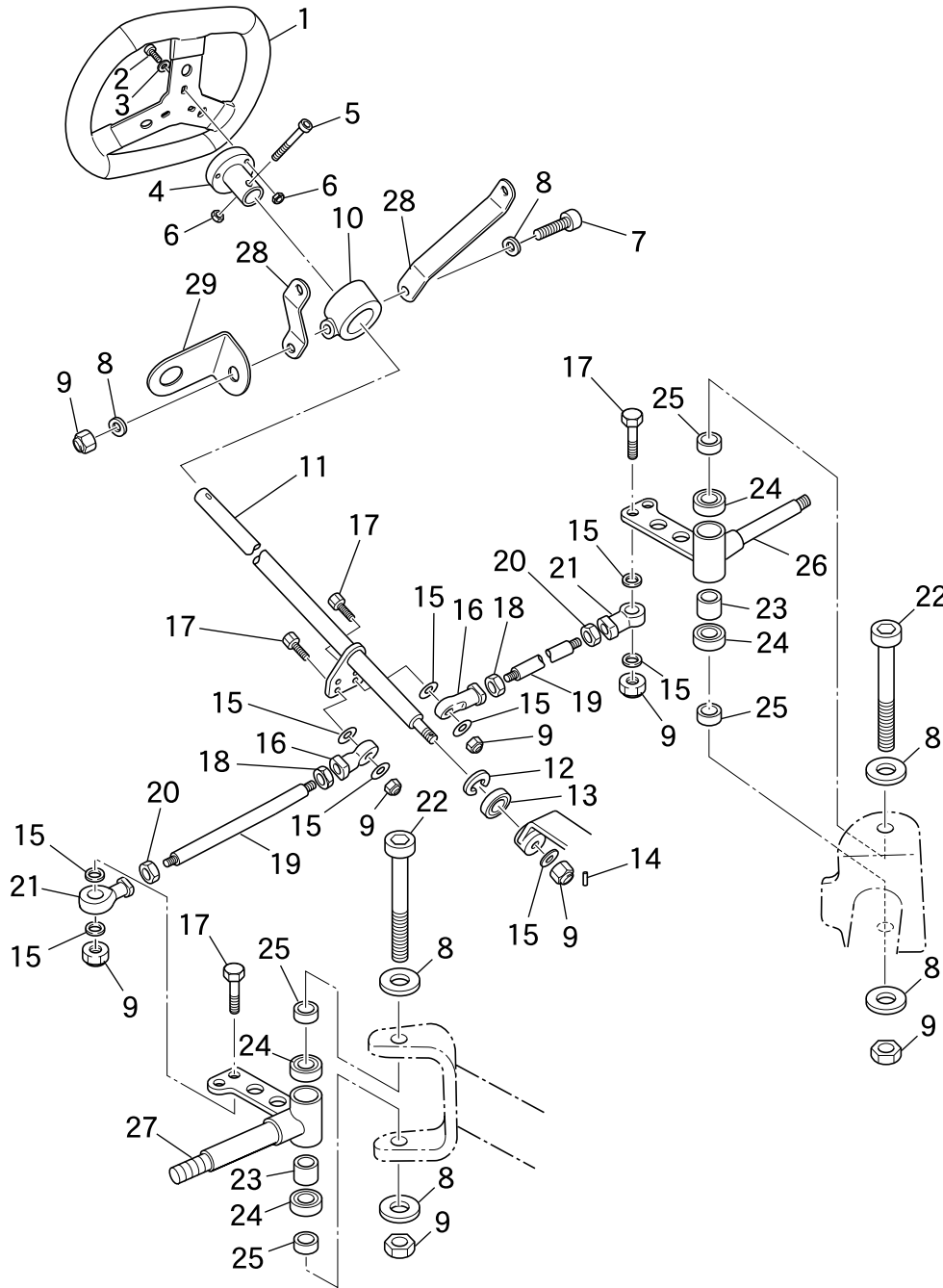

Fig.9 ステアリング

見出番号	部品番号	部品名	個数	参考価格 (税込価格)	摘要
1	KIDB-001	ステアリングホイール	1	13,650	
2	KIDB-002	ボルト、ヘキサゴンソケットヘッド	3	58	M6 × 20
3	KIDB-003	ワッシャ、プレーン	3	58	φ 6
4	KIDB-004	ステアリングポスト	1	2,520	
5	KIDB-005	ボルト、ヘキサゴンソケットヘッド	2	58	M6 × 35
6	KIDB-006	ナット、ロック	5	63	M6
7	KIDB-007	ボルト、ヘキサゴンソケットヘッド	1	84	M8 × 65
8	KIDB-008	ワッシャ、プレーン	6	58	φ 8
9	KIDB-009	ナット、ロック	8	63	M8
10	KIDB-010	ステアリングベアリング	1	630	
11	KIDB-011	ステアリングコラム	1	3,360	
12	KIDB-012	サークリップ	1	20	
13	KIDB-013	ベアリング	1	2,100	GEBK8S
14	KIDB-014	ピン、スプライト	1	58	
15	KIDB-015	スペーサ	9	39	φ 8
16	KIDB-016	タイロッドエンド、ライト	2	2,100	SIK8C/E
17	KIDB-017	ボルト、ヘキサゴンソケットヘッド	4	116	M8 × 35
18	KIDB-018	ナット、ヘキサゴン	2	63	M8
19	KIDB-019	タイロッド	2	840	
20	KIDB-020	ナット (左ネジ)	2	179	M8
21	KIDB-021	タイロッドエンド、レフト	2	2,100	SILK8C/E
22	KIDB-022	ボルト、ヘキサゴンソケットヘッド	2	420	M8 × 80
23	KIDB-023	インターナルスペーサ	2	210	
24	KIDB-024	ベアリング	4	630	608-Z
25	KIDB-025	スペーサ	4	105	
26	KIDB-026	ステアリングナックル 1assy	1	6,300	
27	KIDB-027	ステアリングナックル 2assy	1	6,300	
28	KIDB-036	フロントパネルステー	2	630	
29	KIDB-037	ブラケット、スイッチ	1	315	

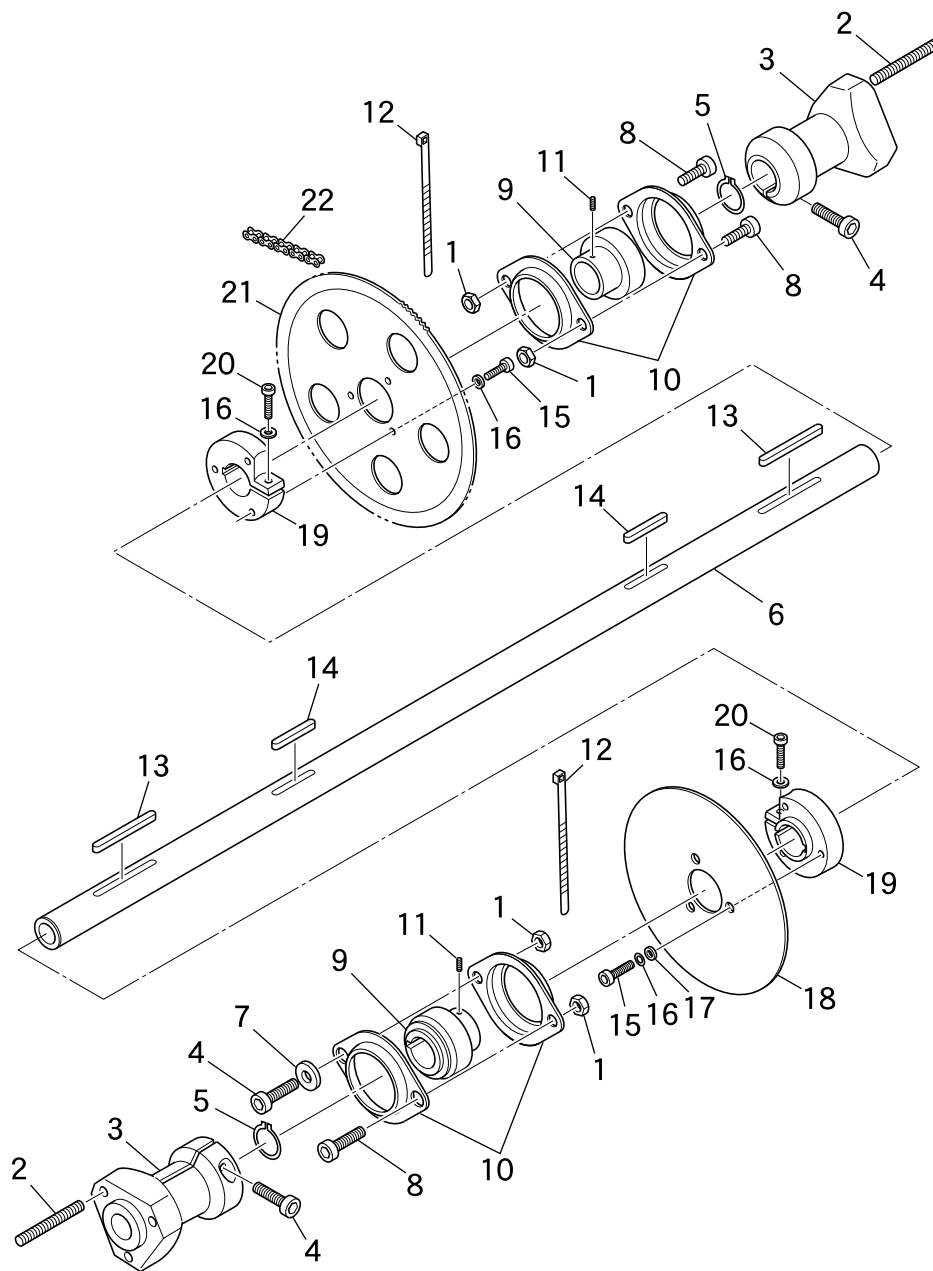

Fig.10 リヤアクスル

見出番号	部品番号	部品名	個数	参考価格 (税込価格)	摘要
1	KIDC-004	ナット、ロック	4	126	M8
2	KIDC-006	スタッド	6	210	
3	KIDC-007	リヤハブ	2	6,300	
4	KIDC-008	ボルト、ヘキサゴンソケットヘッド	3	58	M8 × 30
5	KIDC-009	サークリップ	2	105	
6	KIDC-010	リヤアクスル	1	12,600	
7	KIDC-011	スペーサ	1	87	
8	KIDC-012	ボルト、ヘキサゴンソケットヘッド	3	58	M8 × 20
9	KIDC-013	ベアリング	2	1,890	UC205
10	KIDC-014	ベアリングハウジング	2	945	
11	KIDC-015	ベアリングスクリュー	4	63	
12	KIDC-016	バンド	2	58	
13	KIDC-017	ストレートキー	2	210	6 × 60
14	KIDC-018	ストレートキー	2	189	6 × 40
15	KIDC-019	ボルト、ヘキサゴンソケットヘッド	6	58	M6 × 20
16	KIDC-020	ワッシャ、プレーン	8	58	φ 6
17	KIDC-021	カラー	3	189	
18	KIDC-022	ブレーキディスク	1	4,656	
19	KIDC-023	ハブ	2	4,200	
20	KIDC-024	ボルト、ヘキサゴンソケットヘッド	2	58	M6 × 30
21	KIDC-025	ドリブンスプロケット	1	10,500	96 丁
22	KIDC-026	チェーン (ノーマル)	1	3,150	25H 146L
	KIDC-027	チェーン (メッキ S&S)	1	4,200	25H (N) 146L

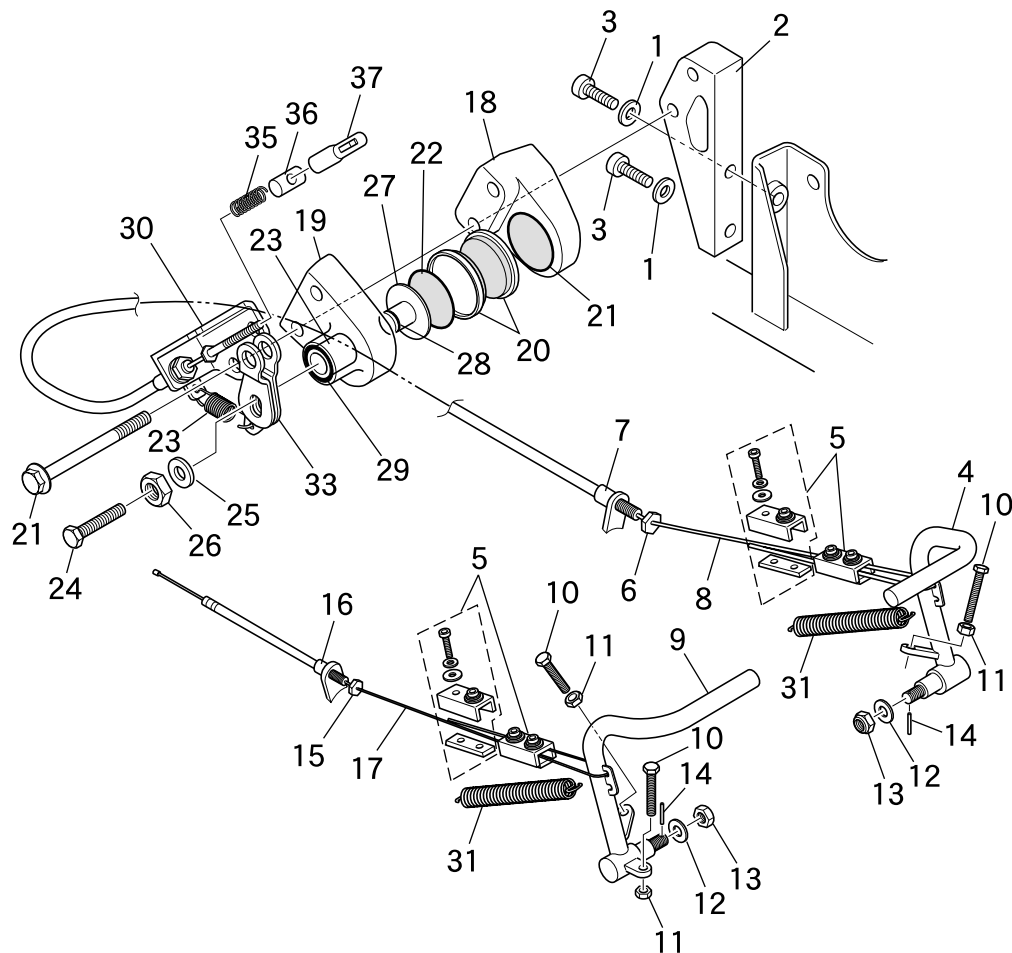

Fig.11 ブレーキ・ペダル

見出番号	部品番号	部品名	個数	参考価格 (税込価格)	摘要
1	KIDA-007	ワッシャ、ブレーン	2	58	φ 8
2	KIDA-022	ブラケット、キャリパ	1	4,072	
3	KIDA-049	ボルト、ヘキサゴンソケットヘッド	2	58	M8 × 25
4	KIDD-001	ブレーキペダル	1	2,520	
5	KIDD-002	ケーブルアタッチメント	4	210	
6	KIDD-003	ナット、シン	1	58	M8
7	KIDD-004	ボルト、ブレーキケーブル	1	210	
8	KIDD-005	ブレーキケーブル	1	1,164	
9	KIDD-006	アクセルペダル	1	2,520	
10	KIDD-007	ボルト、ヘキサゴン	3	126	M6 × 40
11	KIDD-008	ナット、ヘキサゴン	3	58	M6
12	KIDD-009	ワッシャ、ブレーン	2	58	φ 8
13	KIDD-010	ナット、ロック	2	63	M8
14	KIDD-011	ピン、スプライト	2	84	
15	KIDD-012	ナット、シン	1	58	M6
16	KIDD-013	ボルト、アクセルケーブル	1	179	
17	KIDD-014	アクセルケーブル	1	840	
18	5V6-25731-00	キャリパボディ 1	1	2,441	
19	J45-25741-00	キャリパボディ 2	1	2,021	
20	JR4-25732-00	パッド	2	3,386	
21	J45-25827-00	シム 1	1	630	
22	J45-25828-00	シム 2	1	1,181	
23	20E-25728-00	カム	1	1,248	
24	90153-08011	スクリュ	1	236	
25	90201-08730	ワッシャ	1	105	
26	90170-08361	ナット	1	73	
27	J45-25733-00	バックアッププレート	1	656	
28	93210-07435	Oリング	1	80	

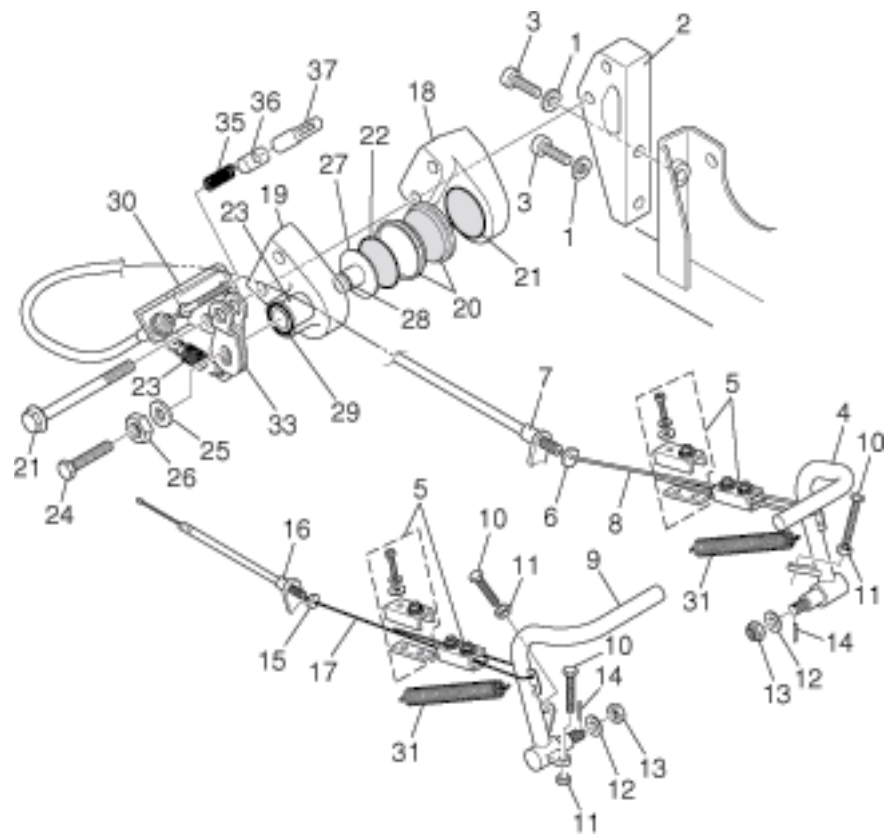

Fig.11 ブレーキ・ペダル

見出し 番号	部品番号	部品名	個数	参考価格 (税込価格)	摘要	
	29	93102-15212	オイルシール	1	224	
	30	KIDD-016	ホルダ、ケーブルアジャスト	1	436	
	31	KIDD-017	スプリング、リターン	2	315	
	32	KIDD-018	ボルト、フランジ	2	135	M10 × 90
	33	KIDD-019	ブレーキレバー	1	464	
	34	KIDD-020	テンション、スプリング	1	79	
	35	KIDD-021	コンプレッションスプリング	1	63	
	36	KIDD-022	ピン	1	106	
	37	20E-26343-00	ナット、アジャスト	1	578	

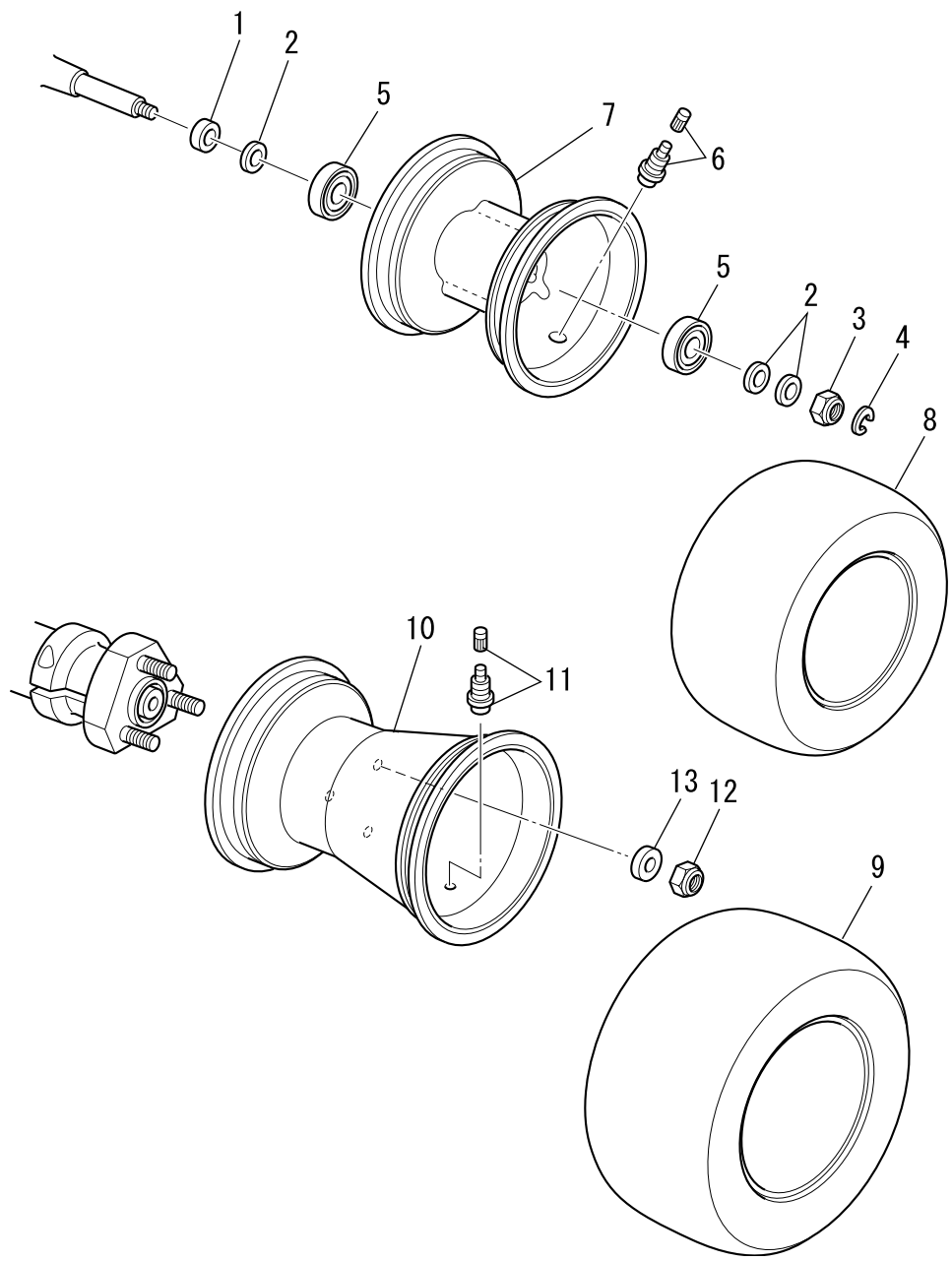

Fig.12 ホイール

見出番号	部品番号	部品名	個数	参考価格 (税込価格)	摘要
1	KIDB-028	カラー	2	315	t=9.5
2	KIDB-029	カラー	6	315	t=7.5
3	KIDB-030	ナット、フランジロック	2	315	M14 × 1.5
4	KIDB-031	サークリップ	2	58	
5	KIDB-032	ベアリング	4	630	6003-Z
6	KIDB-033	バルブ	2	315	
7	KIDB-034	フロントホイール	2	6,300	
8	KIDB-035	フロントタイヤ	2	5,775	
9	KIDC-001	リヤタイヤ	2	7,350	
10	KIDC-002	リヤホイール	2	6,300	
11	KIDC-003	バルブ	2	315	
12	KIDC-004	ナット、ロック	6	126	M8
13	KIDC-005	ワッシャ、プレーン	6	58	φ 8

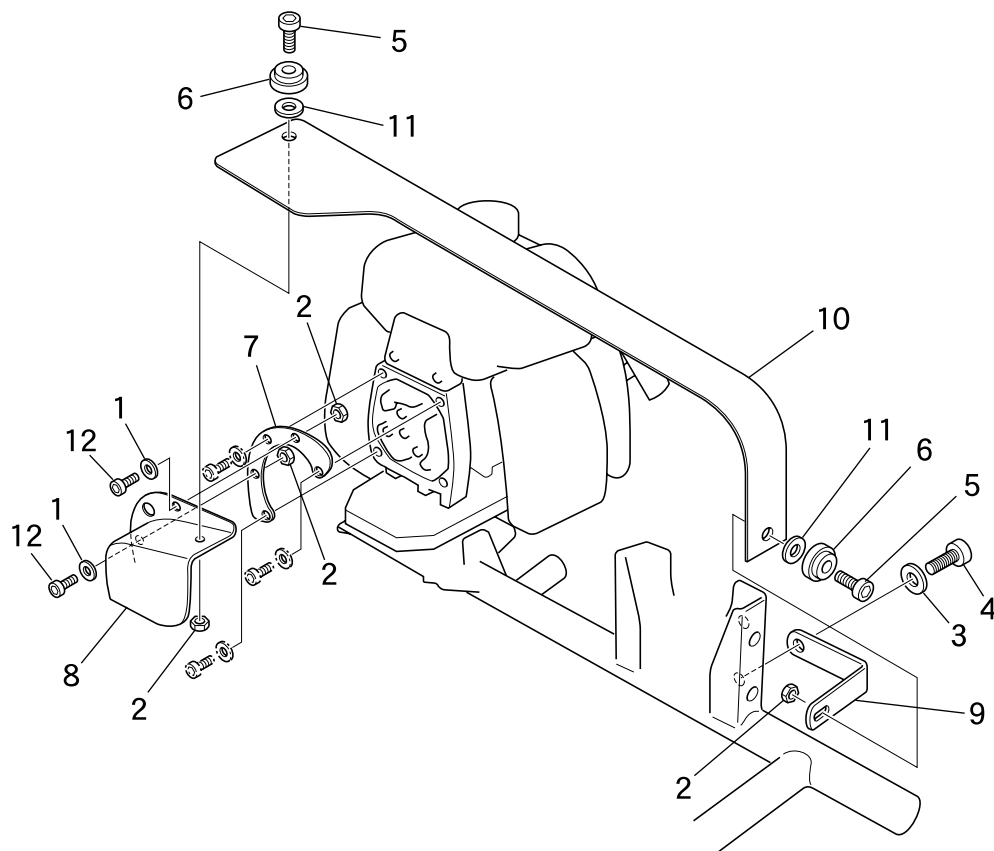

Fig.13 チェンガード

見出番号	部品番号	部品名	個数	参考価格 (税込価格)	摘要
1	KIDA-004	ワッシャ、プレーン	2	58	φ 6
2	KIDA-005	ナット、ロック	4	63	M6
3	KIDA-007	ワッシャ、プレーン	1	58	φ 8
4	KIDA-011	ボルト、ヘキサゴンソケットヘッド	1	58	M8 × 20
5	KIDA-030	ボルト、カウンターサンク	2	63	M6 × 20
6	KIDA-031	ワッシャ、カウンターサンク	2	19	φ 6
7	KIDA-036	ブラケット、チェンガード	1	580	
8	KIDA-037	チェンガード1	1	2,100	
9	KIDA-039	ステー、チェンケース	1	315	
10	KIDA-040	チェンガード2	1	1,050	
11	KIDA-041	ワッシャ、ラバー	2	34	φ 6
12	KIDA-044	ボルト、ヘキサゴンソケットヘッド	2	58	M6 × 16

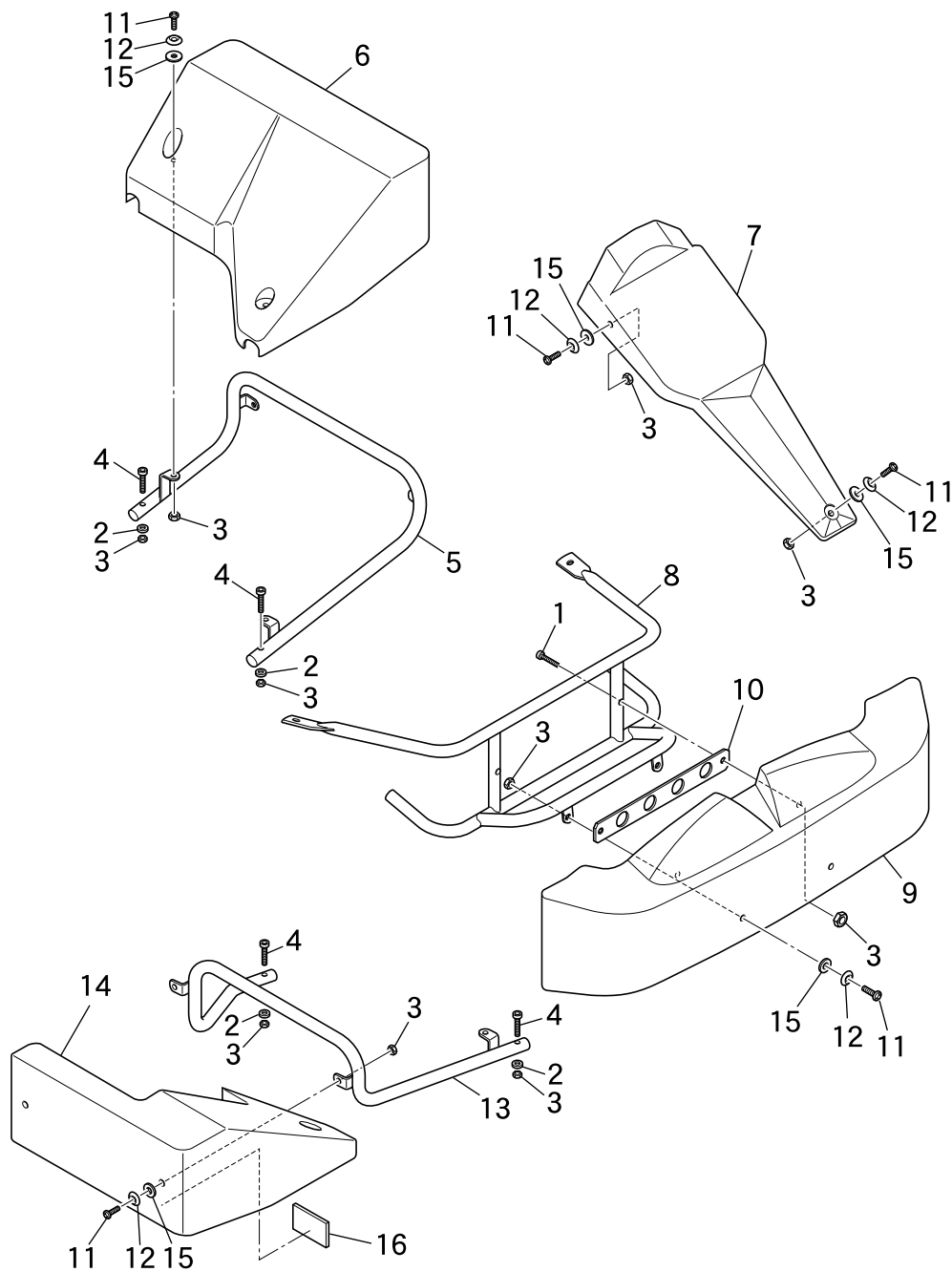
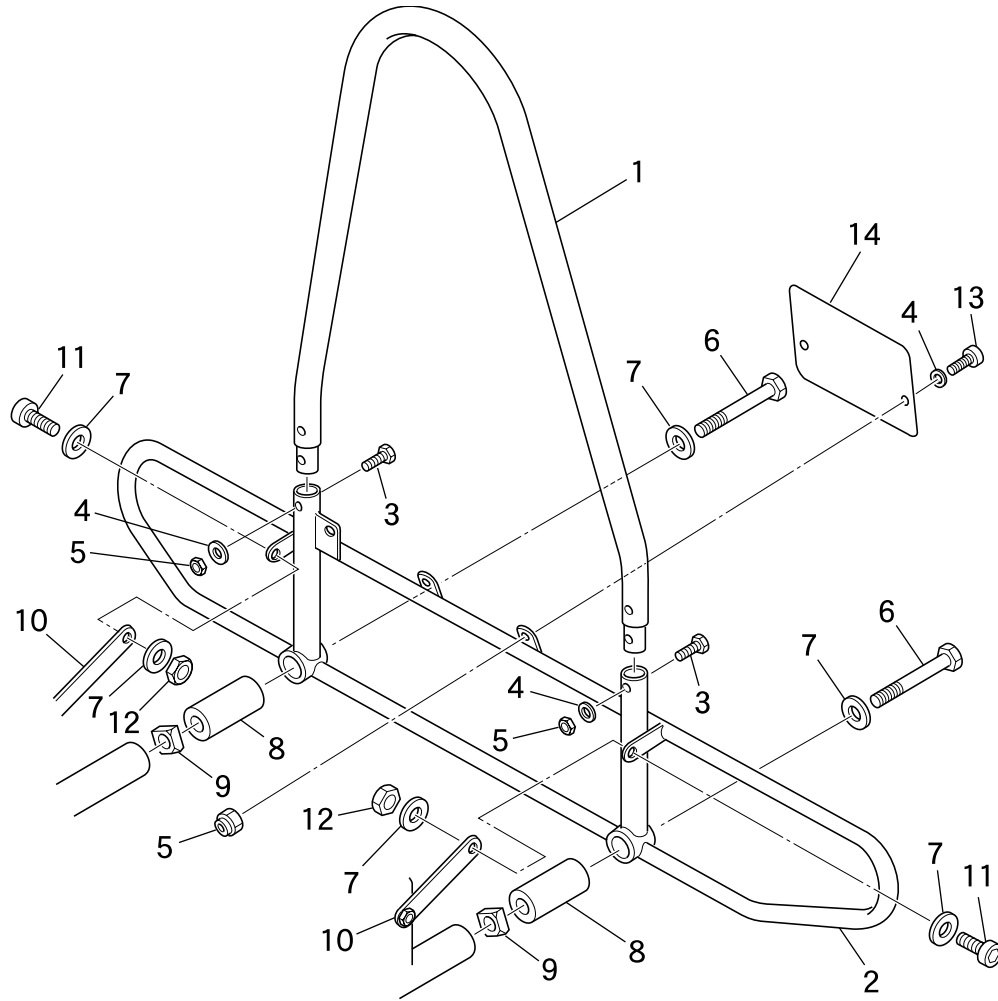

Fig.14 フロントカウル・サイドボックス

見出番号	部品番号	部品名	個数	参考価格 (税込価格)	摘要
1	KIDA-003	ボルト、ヘキサゴンソケットヘッド	2	58	M6 × 30
2	KIDA-004	ワッシャ、プレーン	4	58	φ 6
3	KIDA-005	ナット、ロック	18	63	M6
4	KIDA-023	ボルト、ヘキサゴンソケットヘッド	4	79	M6 × 25
5	KIDA-024	プロテクタ、レフト	1	4,725	
6	KIDA-025	サイドパネル、レフト	1	5,250	
7	KIDA-026	フロントパネル	1	4,410	
8	KIDA-027	フロントバンパ	1	7,350	
9	KIDA-028	フロントカウル	1	5,250	
10	KIDA-029	パネル、フロントバンパ	1	1,050	
11	KIDA-030	ボルト、カウンターサンク	12	63	M6 × 20
12	KIDA-031	ワッシャ、カウンターサンク	12	30	φ 6
13	KIDA-034	プロテクタ、ライト	1	4,725	
14	KIDA-035	サイドパネル、ライト	1	5,250	
15	KIDA-041	ワッシャ、ラバー	12	50	
16	KIDA-053	プロテクタ	1	840	

Fig.15 リヤバンパ



見出番号	部品番号	部品名	個数	参考価格 (税込価格)	摘要
1	KIDA-001	リヤバンパ1	1	7,350	
2	KIDA-002	リヤバンパ2	1	9,450	
3	KIDA-003	ボルト、ヘキサゴンソケットヘッド	2	58	M6 × 30
4	KIDA-004	ワッシャ、プレーン	4	58	φ 6
5	KIDA-005	ナット、ロック	4	63	M6
6	KIDA-006	ボルト、ヘキサゴンソケットヘッド	2	483	M8 × 110
7	KIDA-007	ワッシャ、プレーン	6	58	φ 8
8	KIDA-008	ブッシュ、ラバー	2	315	
9	KIDA-009	ナット	2	130	M8
10	KIDA-010	ステー、リヤバンパ	2	348	
11	KIDA-011	ボルト、ヘキサゴンソケットヘッド	2	58	M8 × 20
12	KIDA-012	ナット、ロック	2	63	M8
13	KIDA-044	ボルト、ヘキサゴンソケットヘッド	2	58	M6 × 16
14	KIDA-051	ナンバプレート	1	840	

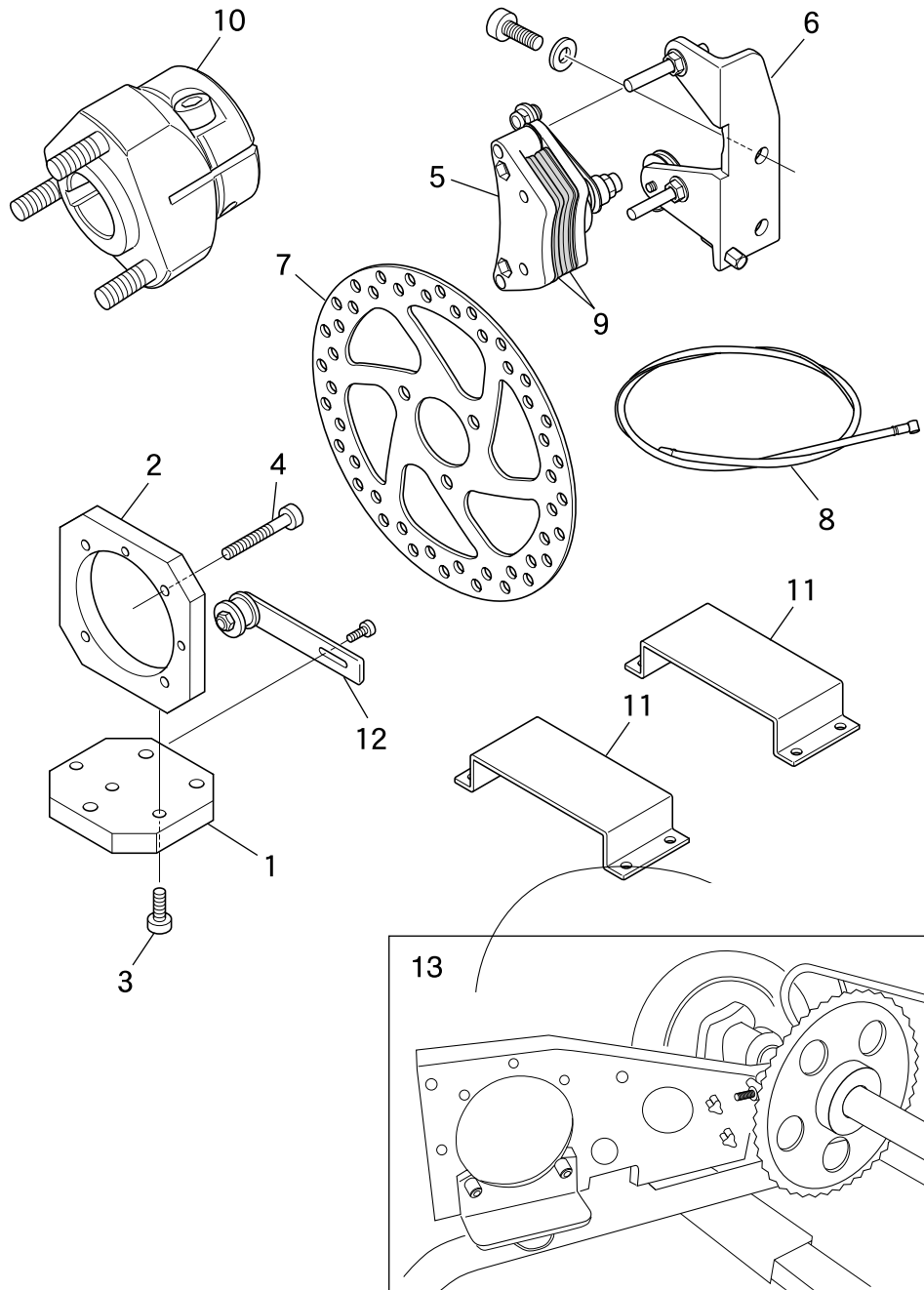

Fig.16 オプションパーツ

見出番号	部品番号	部品名	個数	参考価格 (税込価格)	摘要
	1	KIDOP-001 エンジンマウント1 (水平)	1	6,300	
	2	KIDOP-002 エンジンマウント2 (垂直)	1	6,300	
	3	KIDOP-003 ボルト、ヘキサゴンソケットヘッド	3	58	M6 × 15
	4	KIDOP-004 ボルト、ヘキサゴンソケットヘッド	4	90	M6 × 35
	5	KIDOP-005 ブレーキキャリア	1	6,300	9パッドを含む
	6	KIDOP-006 スター、ブレーキキャリア	1	4,200	
	7	KIDOP-007 ブレーキディスク	1	6,300	
	8	KIDOP-008 ブレーキワイヤーケーブル	1	1,575	
	9	KIDOP-009 ブレーキパッド	1	3,150	1Set
	10	KIDOP-010 リヤホイールハブ・ショート	2	5,250	50mm
	11	KIDOP-011 ペダルアルミステップ	2	2,625	
	12	KIDOP-012 チェーンテンショナー	1	3,150	
	13	KIDOP-013 SPL E/G 2マウント	1	15,750	



Vivo Kart Factory  
カート担当