

**屋根付ピットエリア**

16	HRT
	FLARE
15	Team REGOLITH
	OMSC
14	
13	ハルナカートクラブ
	AKIGASE KART CLUB
12	
11	BEMAX RACING
	チームTKC
10	MACS RACING
9	
8	SPS 川口
	JunBright Motor Sports Promotion
7	J TRIC with J.M.P
6	大会事務局使用
	レーシングカートチームMORI
5	RF-AOYAMA
	Racing Square GEN
4	brioly racing
	Super Racing Junkie!
3	
2	エッフェガール
1	

47	
46	C.O.B-KART
45	
44	スクーテリアエッジ MM#67
43	
42	
41	
40	BEMAX RACING
39	
38	
37	
36	
35	
34	
33	WAIBLINGEN
32	大会事務局使用
31	大会事務局使用
30	
29	MPR
28	
27	Super Racing Junkie!
26	
25	スギハラオートワークス
24	

90	ペアレージングクラブ
89	
88	ペアレージングクラブ様
87	
86	FLAX Motor Sports
85	AKIRA
84	Tommy Sport Racing
83	大会事務局使用
82	タツカート様
81	
80	フレンズ&K.M.E
79	
78	大会事務局使用
77	レーシングチームオビ
76	
75	TEAM AKASAKA
74	
73	
72	REVE RT
71	
70	
69	
68	チームオーガスト
67	
66	
65	
64	BUNZOU RACING
63	
62	
61	
60	WISE Karting team
59	大会事務局使用
58	大会事務局使用
57	大会事務局使用
56	大会事務局使用
55	大会事務局使用

トイレ

**2023 もてぎカートレース第6戦**  
2023 MOTEGI KART RACE Round6

【暫定】ピット・パドック割 12.11

12月15日(金)からこのピット・パドック割に従って利用してください。  
割り当ては予告なく変更される場合がございますので、  
大会当日の確定版を必ずご確認ください。

【屋根付ピット 1~16番】 5m×5m  
1ピットあたり4台の割り当てです。  
【テントエリア 17~23番】 3m×3m  
17~23番は1ピットあたり1台の割り当てです。  
【テントエリア 24~90番】 3m×6m  
24番以降は1ピットあたり2台の割り当てです。  
※台数は、同一・関連エントリーの場合で計算

・区画は割り当てどおりに使用してください。  
はみ出しや不正な場所取りなどに起因するエントリー同士の  
トラブルには関与しませんので、ご了承ください。

・テント設置の際は必ず重りなどで固定してください。  
また側幕は最大3面をお願いいたします。

・チーム間で割り当てを交換した場合は、  
必ず事務局に届け出てください。

・荷降ろし完了次第、車両は速やかに移動してください。

・ピット、パドック内は火気厳禁です。

【ご注意】  
駐車場の場所取り行為(荷物等を置いてスペースを確保する  
など)はご遠慮いただいております。  
場所取り行為が見受けられた場合、荷物等を撤去させて  
いただく場合がございます。  
撤去した荷物に対する責任は一切負いかねますので、  
あらかじめご承知おきください。

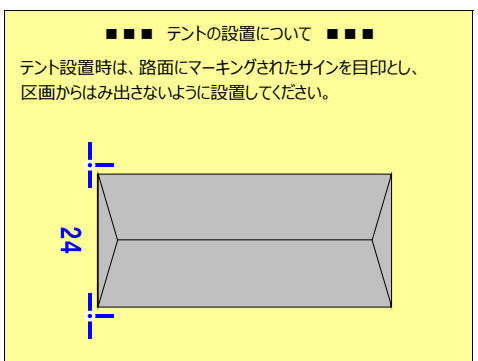

**ドリーム工房**



コントロールタワー

WG  
レーシング  
Triple-K  
  
EIKO様

KBF様	brioly racing	Sigma Racing	K.SPEED WIN
パワーワークス		Zi-ViVre	
TECORSA	KC NAGAHARA	カローラ新次城 CS1レーシング	